

A向

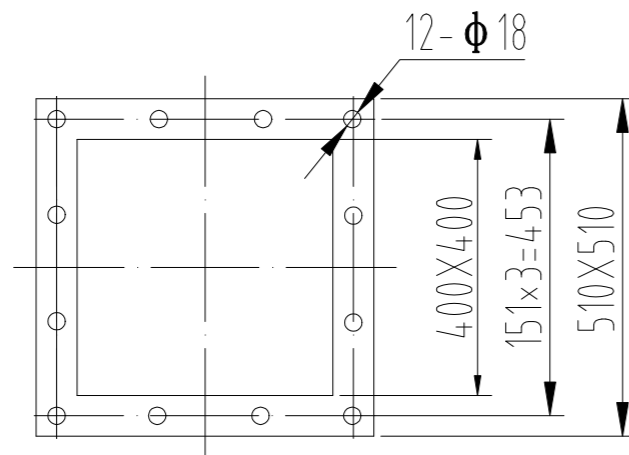

技术要求

1. 本卸料装置中所有灰铸铁零件均按“GB976-66 灰铸铁件分类及技术条件”之规定制造。
2. 组装后转子叶轮转动必须灵活, 转子叶轮与壳体间隙不得小于0.15mm。
3. 本卸料装置中各零件的加工安装均须同心, 以免影响正常运转。
4. 减速部分中的机体及各密封处不许漏油。
5. 本卸料装置组装试车完毕后, 外表嵌平, 砂光后喷涂油漆。
6. 卸料器叶轮叶片为6片。

17		减速机机架	1	焊接件			
16		减速机	1				不需配套
15	DS-HG-26-17	链条与链罩	1				不需配套
14	DS-HG-26-16	轴承盖	1	HT150			
13		轴 承	1	成 品			外购
12		螺栓M10X35、平垫	4	GB5781-86			
11	DS-HG-26-13	后端盖	1	HT150			
10	DS-HG-26-12	左右密封石棉压盖	2	HT150			
9		左右石棉盘根	2	JC68-82			外购
8	DS-HG-26-10	叶轮与主轴	1	焊接件40#钢			
7	DS-HG-26-7	机 体	1	铸钢45#钢			
6	DS-HG-26-6	前端盖	1	HT150			
5		轴 承	1	成 品			外购(哈尔滨)
4	DS-HG-26-4	前透盖	1	HT150			
3		螺栓M6X20	8	GB5781-86			
2		链 轮	1	45			不需配套
1		平 键	1	Q325A			
						单件	总计
						卸灰量	25m ³ /h
序号	代 号	名 称	数量	材 料		质 量	产 地
广西百色矿山机械厂有限公司				YJD-HG-26型卸料器			