

NE100(普)、150(普)

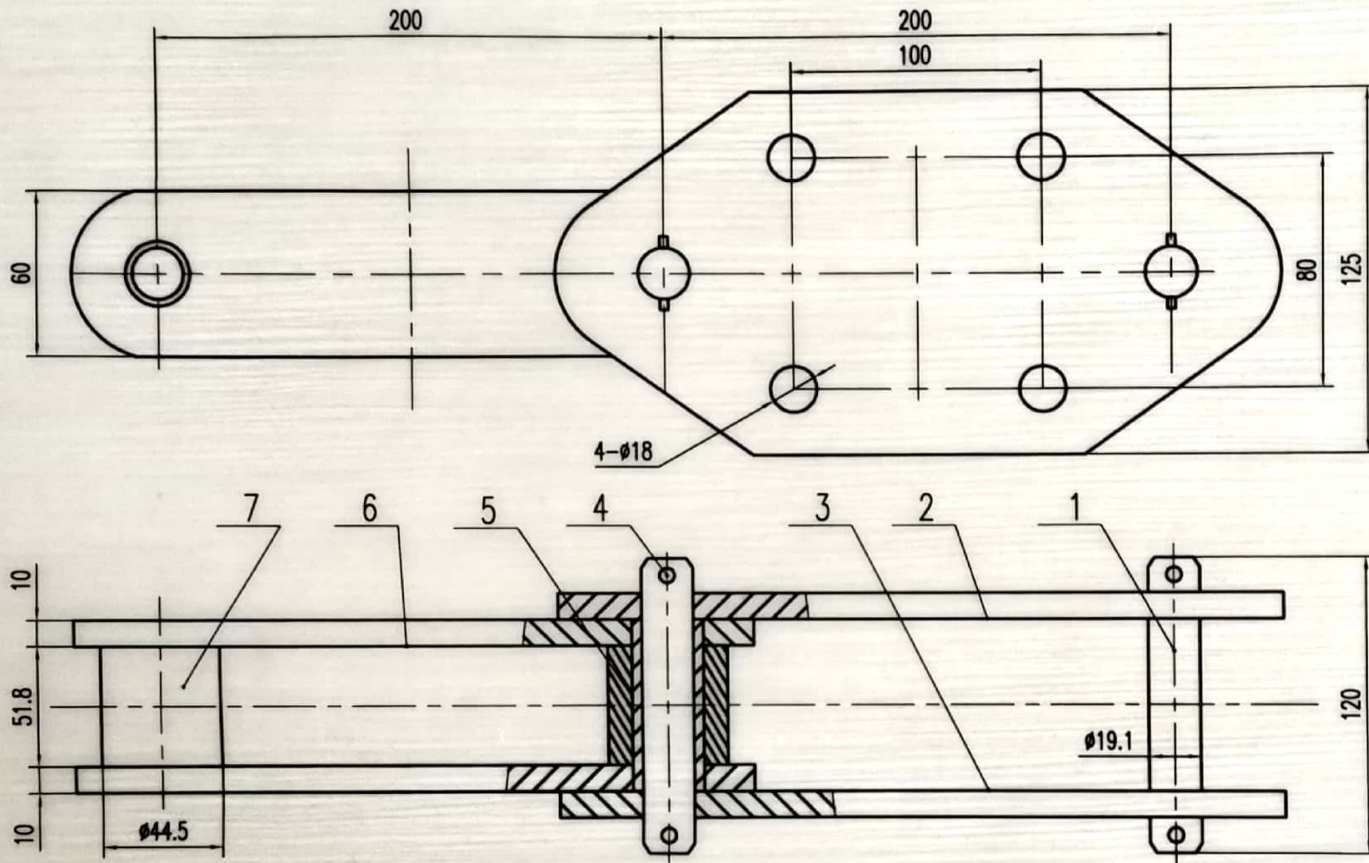

### 技术要求

- 1.各零部件应进行热处理。
- 2.序号1可做成销钉结构。
- 3.链条材质可用优于明细表中的材质制作。
- 4.链各节之间转动灵活。
- 5.上油后包装。

借通用件登记

描图

校描

旧底图总号

签字

日期

序号	图号	名称	数量	材料	单件重量	总计重量	备注
3		外链板	1	45Mn或45			调质处理
2		包板	1	45Mn或45			调质处理
1		销轴	2	40Cr			热处理

NE100、NE150 输送链(普通型)				NE100(普)、150(普)		
标记处数	更改文件号	签字	日期	图样标记	重量	比例
设计						1:1.5
校对				共	页	第
审核				广西百色矿山机械厂有限公司		
工艺审查						

序号	名称	数量	材料	热处理
7	滚子	2	GCr15或40Cr	热处理
6	内链板	2	45Mn或45	调质处理
5	套筒	2	40Cr	热处理
4	链销	4		

