

XGA

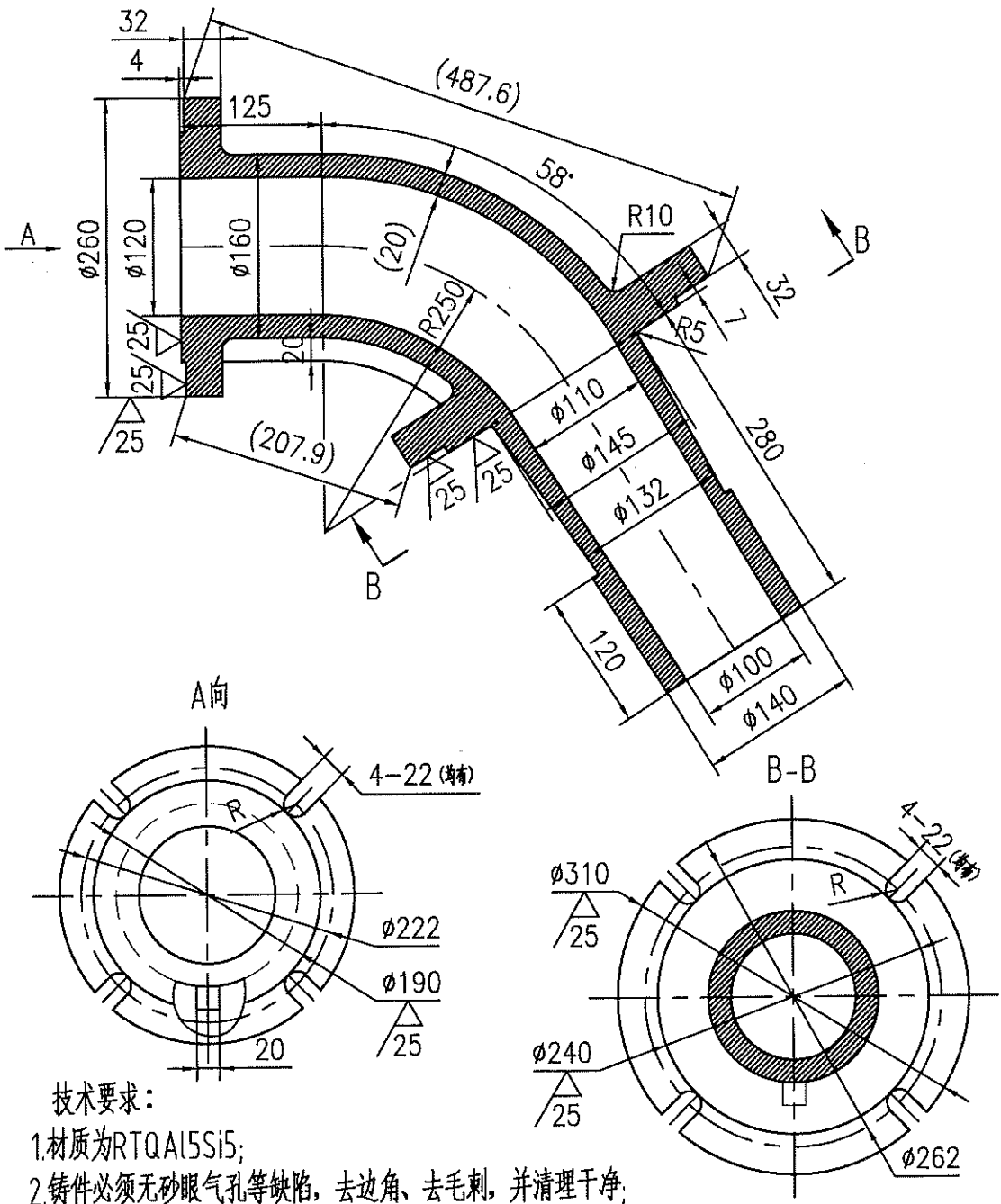

- 技术要求:
1. 材质为RTQA15Si5;
 2. 铸件必须无砂眼气孔等缺陷, 去边角、去毛刺, 并清理干净;
 3. 未注明的铸造圆角为R5;
 4. 铸件人工时效处理。

借通用件登记

描图

校描

旧底图总号

签字					拾包吸管A	XGA				
	图样标记	重量	比例							
日期	设计	更改文件号	签字	日期	RTQA15Si5铸铁	共	页	第	页	
	校对		标准审查							
	审核		审定							
	工艺审查		批准							
			日期	20190419		广西百色矿山机械厂有限公司				

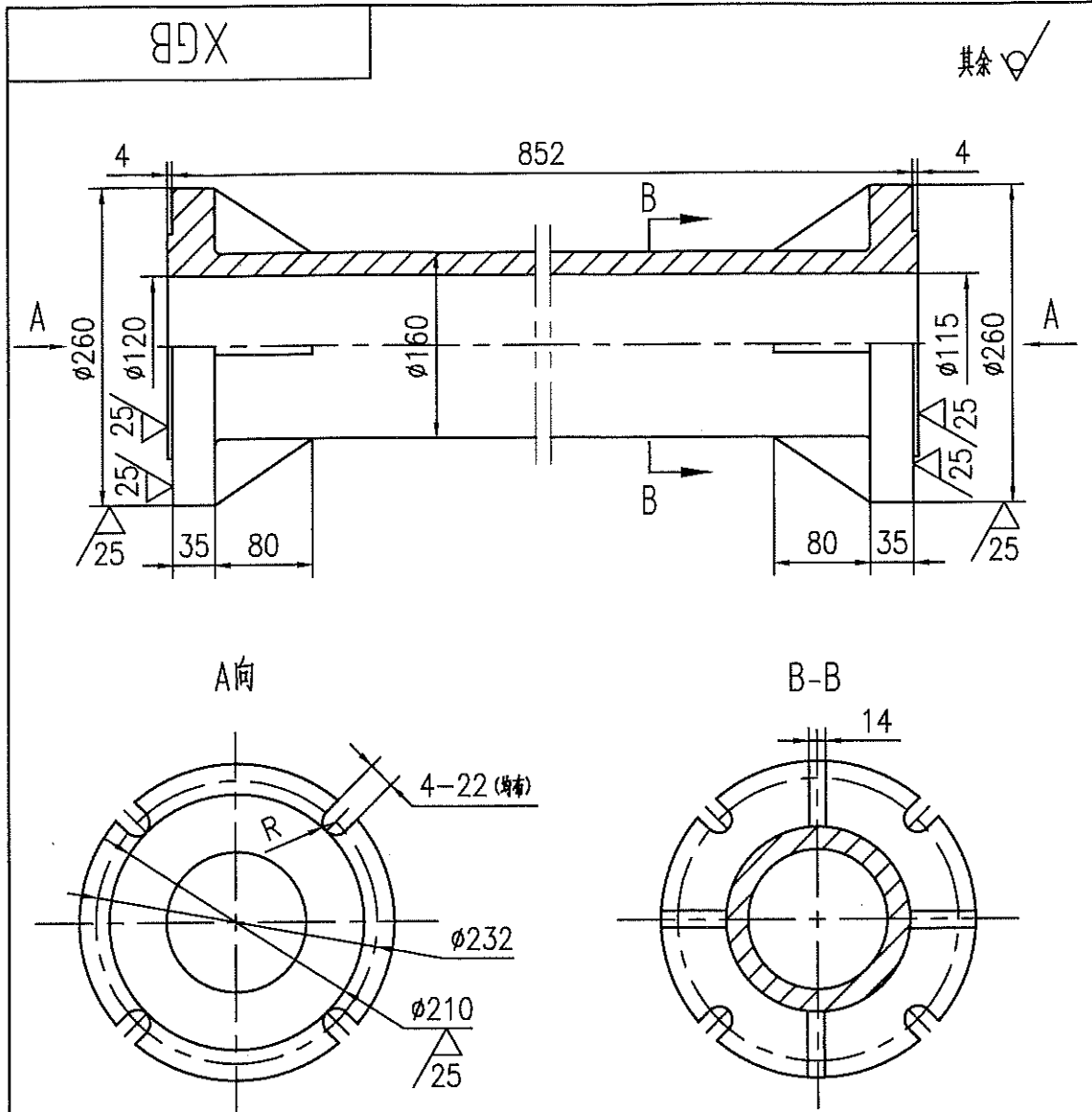

借通用件登记

描图

校描

旧底图总号

签字

日期

标记	处数	更改文件号	签字	日期
设计			标准审查	
校对			审定	
审核			批准	
工艺审查			日期	20190201

技术要求:

1. 材质为RTQA15Si5;
2. 铸件必须无砂眼气孔等缺陷, 去边角、去毛刺, 并清理干净;
3. 未注明的铸造圆角为R5;
4. 铸件人工时效处理。

拾包吸管B
(德保铝)

RTQA15Si5铸铁

XGB

图样标记	重量	比例
		1:5

共 页 第 页

广西百色矿山机械厂有限公司

29X

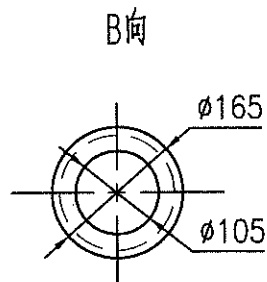
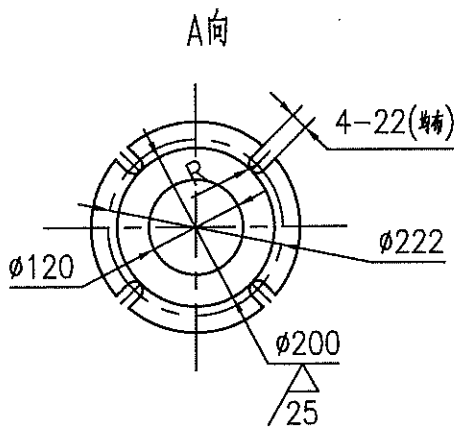
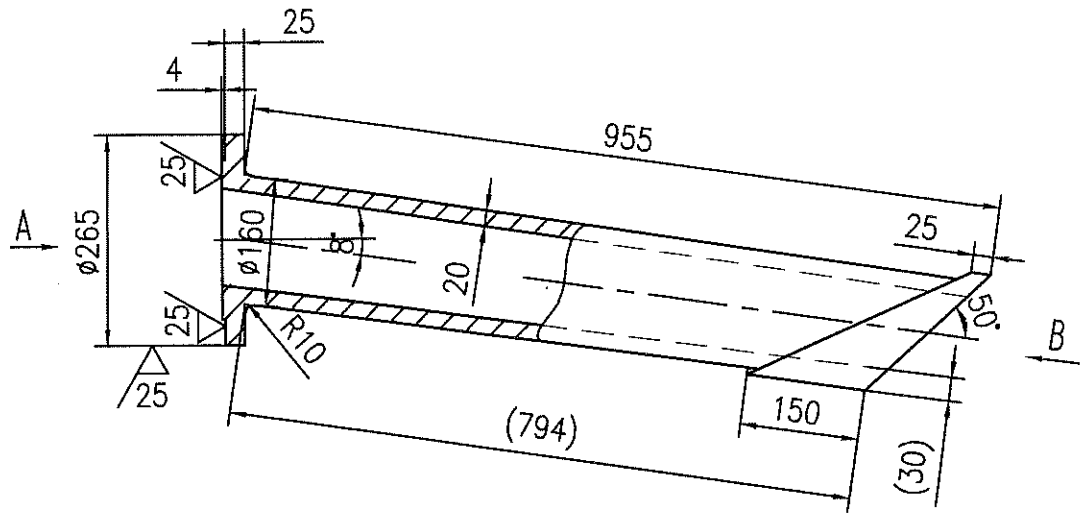

借通用件登记

描图

校描

旧底图总号

技术要求:

1. 材质为RTQAL5Si5;
2. 铸件必须无砂眼气孔等缺陷, 去边角、去毛刺, 并清理干净;
3. 未注明的铸造圆角为R5;
4. 铸件人工时效处理。

签字

日期

设计	校对	审核	工艺审查	标准审查	审定	批准	日期
							20190201

抬包吸管C
(德保铝)

RTQAL5Si5铸铁

XGC

图样标记 重量 比例

1:8

共 页 第 页

广西百色矿山机械厂有限公司